

POWERFARM KABINE, DIE ESSENZ DER MODERNITÄT.

Die Traktoren *Powerfarm* Kabine zeichnen sich durch eine einfache Bauweise und ein modernes Design aus. Sie werden von den neuen umweltfreundlichen *Perkins*-Motoren der Serie 1104D mit Leistungen von 74, 83, 92,5 und 102 PS (ISO) angetrieben. Diese Antriebsaggregate erfüllen die *Tier 3* Abgasnormen und bieten hohe Drehmomentanstiege, geringen Kraftstoffverbrauch und niedrige Emissionen.

Das modulare Schaltgetriebe bietet in der Basisversion drei Ganggruppen mit je 4 Gängen und ein synchronisiertes mechanisches Wendegetriebe mit Schalthebel, so dass sich insgesamt 12 Vorwärts- und 12 Rückwärtsgänge ergeben. Das Standardgetriebe kann mit einem Mikrountersetzer (nur bei Hinterradantrieb) oder einem Kriechganggetriebe kombiniert werden. Damit stehen insgesamt 24 vorwärts- und 12 Rückwärtsgänge mit einer maximalen Fahrgeschwindigkeit von 30 km/h zur Verfügung. Bei den Modellen mit Allradantrieb wird auch die Option *Overdrive* angeboten, die dem Fahrer 24+12 Gänge und eine Fahrgeschwindigkeit bis zu 40 km/h zur Verfügung stellt.

Die Kabine *Total View* mit ihren großzügig verglasten Flächen, der unter dem Dach montierten Klimaanlage und den rationell angeordneten Bedienelementen trägt dazu bei, die Leistung und Funktionalität dieser Baureihe noch weiter zu steigern. Die Kabine des *Powerfarm* ist in zwei Versionen erhältlich: *Comfort* und *Top Comfort*. Die Version *Comfort* zeichnet sich durch einen mechanisch gefederten Fahrersitz und einen unter der Motorhaube angeordneten Auspufftopf mit vertikalem Auspuffrohr aus. Die Version *Top Comfort* verfügt über einen luftgefederten Fahrersitz und einen Auspufftopf mit seitlichem Auspuffrohr am rechten Kabinenpfosten.

Der mehrfach höheninstellbare Fahrersitz und die abgerundete, nach vorn abfallende Motorhaube sorgen für optimale Sichtverhältnisse beim Manöver.

Die Baureihe umfasst vier Modelle mit unterschiedlichen Motoren und bietet vier Getriebevarianten und zwei Kabinenausführungen zur Auswahl, um dem Fahrer ein hohes Maß an *Komfort*, Produktivität und Vielseitigkeit zu sichern.



		POWERFARM 80 SYNCHRO SHUTTLE	POWERFARM 90 SYNCHRO SHUTTLE	POWERFARM 100 SYNCHRO SHUTTLE	POWERFARM 110 SYNCHRO SHUTTLE
MOTOR					
PERKINS TIER 3 MIT DIREKTEINSPRITZUNG		1104D-44	1104D-44T	1104D-44TA	1104D-44TA
MAX. LEISTUNG (ISO)	PS/KW	74/54,5	83/61	92,5/68	102/75
MAX. DREHMOMENT	NM	261	352	363	416
HUBRAUM / ANZAHL ZYLINDER	CM ³	4400/4	4400/4 TURBO	4400/4 TURBO MIT LADELUFTKÜHLER	4400/4 TURBO MIT LADELUFTKÜHLER
KAPAZITÄT KRAFTSTOFFTANK	LITER	102	102	102	102
KUPLUNG					
ZWEISCHEIBEN-TROCKENKUPPLUNG, UNABHÄNGIG	ZOLL/MM	ZOLL/MM	11	12	12
MECHANISCHE BETÄTIGUNG		●	●	●	●
GETRIEBE					
MECH. WENDEGETR. + SPEED FOUR: 12V+12R (30 KM/H) (NUR BEI HINTERRADANTRIEB)		○	○	○	○
MECH. WENDEGETR. + SPEED FOUR + UNDERDRIVE: 24V+12R (30 KM/H) (NUR BEI HINTERRADANTRIEB)		●	●	●	●
MECH. WENDEGETR. + SPEED FOUR + KRIECHGANGGETRIEBE: 24V + 12R (30 KM/H)		○	○	○	○
MECH. WENDEGETR. + SPEED FOUR + OVERDRIVE: 24V+12R (40 KM/H) ELEKTROHYDRAULISCHE DIFFERENTIALSPERRE HINTEN (NUR BEI HINTERRADANTRIEB)		●	●	●	●
ZAPFWELLENANLAGE					
MECHANISCHE BETÄTIGUNG		●	●	●	●
2 GESCHWINDIGKEITEN: 540/750 U/MIN		●	●	●	●
2 GESCHWINDIGKEITEN: 540/1000 U/MIN		○	○	○	○
ZAPFWELLENSTUMMEL 1 3/8" (34,9 MM) MIT 6 NUTEN		●	●	●	●
WEGZAPFWELLE		●	●	●	●
ZAPFWELLENLEISTUNG (ISO)	PS/KW	63/46,5	70,5/52	79/58	86,5/63,5
ALLRADVORDERACHSE					
MECHANISCHE ALLRADZUSCHALTUNG		●	●	●	●
MAX. EINSCHLAGWINKEL		55°	55°	55°	55°
ELEKTROHYDRAULISCHE DIFFERENTIALSPERRE TWIN-LOCK		●	●	●	●
BREMSSYSTEM					
HINTEN ÖLBAD-SCHEIBENBREMSEN AUS GRAPHIT - 10 SCHEIBEN		10 SCHEIBEN	10 SCHEIBEN	10 SCHEIBEN	10 SCHEIBEN
VORN ÖLBAD-SCHEIBENBREMSEN AUS GRAPHIT - 4 SCHEIBEN		●	●	●	●
INTEGRALES BREMSSYSTEM IBS – INTEGRAL BRAKING SYSTEM		●	●	●	●
HECK-KRAFTHEBER					
POSITIONSREGELUNG, ZUGKRAFTREGELUNG, INTERMIX, SCHWIMMSTELLUNG		●	●	●	●
MECHANISCHE STEUERUNG		●	●	●	●
STANDARDHUBKRAFT	KG	2600	2600	2600	2600
HUBKRAFT MIT 2 ZUSATZHUBZYLINDERN	KG	3700 ○	3700 ○	3700 ○	4350 ○
FÖRDERMENGE HYDRAULISCHE PUMPEN	L/MIN	52,3+29,9	52,3+29,9	52,3+29,9	52,3+29,9
ZUSATZSTEUERGERÄTE SERIE		2	2	2	2
KABINE UND FAHRERPLATZ					
KABINE "TOTAL VIEW" / VORBEREITUNG FÜR AUTORADIO		●	●	●	●
KLIMAAANLAGE		○	○	○	○
ANALOGINSTRUMENTE		●	●	●	●
ABMESSUNGEN IN FAHRFERTIGEM ZUSTAND					
MIT BEREIFUNG		16.9-R30	18.4-R30	18.4-R30	18.4-R30
A - GESAMTLÄNGE (MIT BALLAST)	MM	4136	4136	4136	4160
B - MIN. BREITE	MM	1945	2063	2063	2063
C - RADSTAND HINTERRAD/ALLRAD	MM	2341/2316	2341/2316	2341/2316	2365/2340
D - HÖHE ÜBER KABINE	MM	2518	2550	2550	2550
E - BODENFREIHEIT ALLRAD	MM	425	453	453	453
GEWICHT ALLRAD OHNE BALLAST (KABINE +150 KG)	KG	3330	3330	3330	3450

Zeichenerklärung: ● Serie ○ wahlweise – nicht verfügbar

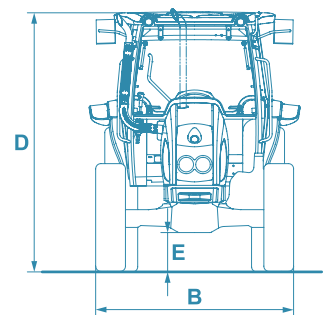
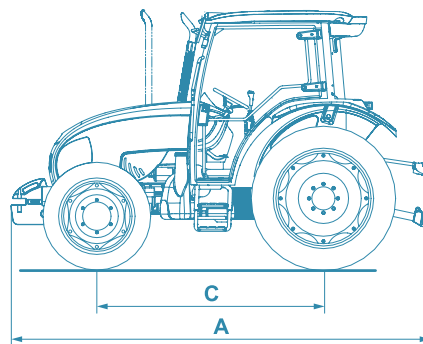

NEUHEIT

Powerfarm

80 - 90 - 100 - 110
SYNCHRO SHUTTLE / KABINE



Landini®



LandArb[®]

NEUE PERKINS TIER-3 MOTOREN SERIE 1104D MIT GROSSER LEISTUNG UND GERINGEM KRAFTSTOFFVERBRAUCH



DIE NEUEN PERKINS MOTOREN DER SERIE 1104D SIND SPEZIELL FÜR DEN EINSATZ IN DER LANDWIRTSCHAFT AUSGELEGT UND WURDEN NACH EINEM MODERNEN KONZEPT MIT FORTSCHRITTLICHEN TECHNOLOGIEN ENTWICKELT UND GEBAUT. DIE NEUEN MOTOREN VON PERKINS SIND UMWELTFREUNDLICH UND ERFÜLLEN DIE BESTIMMUNGEN DER ABGASNORM TIER 3. DIE SERIE POWERFARM UMFASST 4 MODELLE MIT LEISTUNGEN VON 74 PS (SAUGMOTOR), 83 PS (TURBOMOTOR), 92,5 UND 102 PS (ISO) (TURBOMOTOR MIT LADELUFTKÜHLUNG). DIESE MOTOREN VERFÜGEN ÜBER EIN HOCH ENTWICKELTES KRAFTSTOFF-EINSPRITZSYSTEM, DAS DAS KRAFTSTOFF-LUFT-GEMISCH OPTIMIERT UND SOMIT DIE VERBRENNUNG UND MOTOREFFIZIENZ VERBESSERT. DADURCH WERDEN HOHE LEISTUNGS- UND DREHMOMENTNIVEAUS BEI NIEDRIGEN BETRIEBSKOSTEN ERZIELT. DIE NACH HINTEN KIPPBARE MOTORHAUBE ERLEICHTERT DEN ZUGANG ZUM MOTORRAUM FÜR DIE WARTUNGS- UND KONTROLLARBEITEN. > ABB. A

VORDERACHSE DER NEUESTEN GENERATION

DIE VORDERACHSE MIT ALLRADANTRIEB ERLAUBT EINEN EINSCHLAGWINKEL VON 55°. DIE VORDEREN SCHEIBENBREMSEN IM ÖLBAD KOMBINIERT MIT DER WIRKUNG DER HINTEREN BREMSEN GEWÄHRLEISTEN EINE VOLLSTÄNDIGE, SICHERE BREMSUNG ALLER VIER RÄDER. > ABB. B

MODULARES GETRIEBE SPEED FOUR

DIE BAUREIHE POWERFARM BIETET DIE WAHL ZWISCHEN VIER GETRIEBEVARIENTEN. DAS MODULARE BASISGETRIEBE (SPEED FOUR) MIT VIER SYNCHRONISIERTEN GÄNGEN IN DREI GRUPPEN UND DEM MECHANISCHEN WENDEGETRIEBE BIETET INSGESAMT 12 VORWÄRTS- UND 12 RÜCKWÄRTSGÄNGE. DAS BASISGETRIEBE KANN MIT EINEM MIKROUNTERSETZER (NUR BEI HINTERRADANTRIEB) ODER EINEM KRIECHGANGGETRIEBE KOMBINIERT WERDEN, UM INSGESAMT 24 VORWÄRTS- UND 12 RÜCKWÄRTSGÄNGE MIT EINER MAXIMALEN FAHRGESCHWINDIGKEIT VON 30 KM/H ZU ERHALTEN. DIE VARIANTE MIT OVERDRIVE BIETET 24/12 GÄNGE MIT EINER FAHRGESCHWINDIGKEIT BIS ZU 40 KM/H. DER HEBEL DES WENDEGETRIEBES IST GRIFFGÜNSTIG ANGEORDNET, UM MÜHELOSE FAHRTRICHTUNGSWECHSEL ZU ERMÖGLICHEN. ÜBER DENSELBENSCHALTHEBEL KÖNNEN ABWECHSELND DIE OPTIONEN UNDERDRIVE, OVERDRIVE ODER KRIECHGANGGETRIEBE EINGESCHALTET WERDEN. > ABB. C-D



ANALOGES ARMATURENBRETT

DAS ARMATURENBRETT MIT ANALOGINSTRUMENTEN ERMÖGLICHT DAS SCHNELLE UND EINFACHE ABLESEN ALLER NÖTIGEN INFORMATIONEN. DER BETRIEBSZUSTAND VON TRAKTOR UND ARBEITSGERÄT IST SOMIT IMMER IM BLICK.

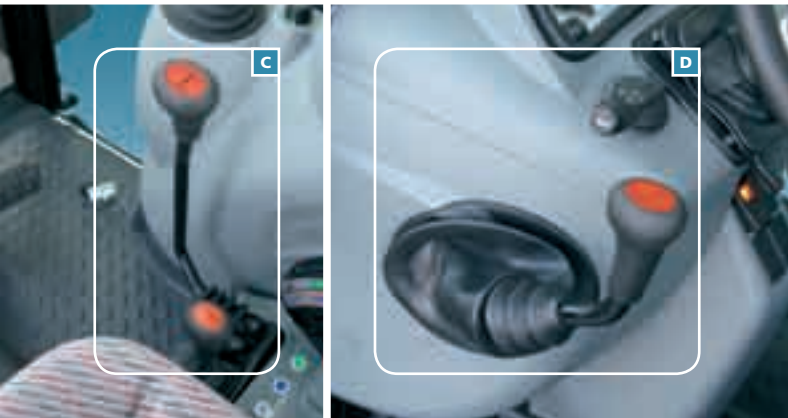



KOMFORT UND ERGONOMIE, EINE



E GEWINNENDE KOMBINATION



LEISTUNGSSTARKER HYDRAULIKKREISLAUF FÜR KRAFTHEBER UND ZUSATZSTEUERGERÄTE

DER HYDRAULIKKREISLAUF HAT EINE GESAMTFÖRDERLEISTUNG VON 82 L/MIN.

DER KRAFTHEBER MIT DREIPUNKTGESTÄNGE KAT. II BIETET DIE FUNKTIONEN POSITIONSREGELUNG, ZUGKRAFTREGELUNG, INTERMIX UND SCHWIMMSTELLUNG UND GEWÄHRLEISTET EINE MAXIMALE HUBKRAFT VON 4350 KG. [> ABB. F-H]

BIS ZU VIER ZUSATZSTEUERGERÄTE STEHEN ÜBER DEN HECKKRAFTHEBER ZUR VERFÜGBAR; ZWEI WERDEN ÜBER EINEN JOYSTICK [1] GESTEUERT, DER DIE ARBEIT MIT FRONTLADERN ERLEICHTERT, ZWEI ÜBER SEITLICH VOM FAHRERSITZ ANGEBRACHTE HEBEL [2]. > ABB. F

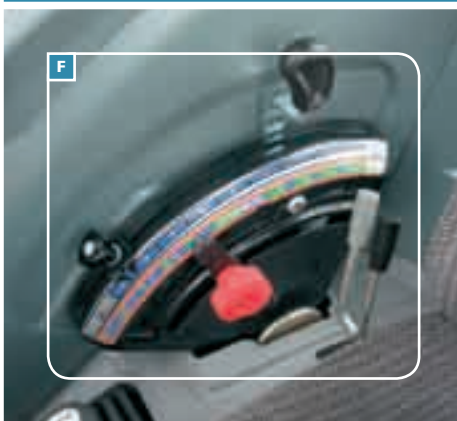

NEUE KABINE "TOTAL VIEW" FÜR BESTE RUNDUMSICHT MIT AUSSTATTUNG "COMFORT" UND "TOP COMFORT"

DIE KABINE "TOTAL VIEW" ZEICHNET SICH DURCH EINE HERVORRAGENDE RUNDUMSICHT VON 360° AUS. DIES WIRD NICHT ZULETZT DURCH DIE HINTEN ANGELENKTEN VOLLGLASSEITENTÜREN ERREICHT.

DER ANSPRECHENDE UND SORGFÄLTIG VERARBEITETE INNENRAUM ZEICHNET SICH DURCH DIE VERWENDUNG VON VERBUNDWERKSTOFFEN AUS DEM MODERNEN AUTOMOBILBAU AUS. DIE INNENAUSSTATTUNG IST IN ZWEI AUSFÜHRUNGEN ERHÄLTICH: "COMFORT" MIT MECHANISCH GEFEDERTEM FAHRERSITZ, UND "TOP COMFORT" MIT LUFTGEFEDERTEM FAHRERSITZ. ALLE BEDIENELEMENTE SIND ERGONOMISCH UND RATIONELL ANGEORDNET UND DIE HEIZUNG, LÜFTUNG UND KLIMAAANLAGE SIND IM KABINENDACH INTEGRIERT, UM DEN KOMFORT DES FAHRERS ZU ERHÖHEN. EIN DOPPELTER KABINENLUFTFILTER SORGT FÜR EINE SAUBERE UND SICHERE ARBEITSUMGEBUNG. AUF ANFRAGE KANN DIE KABINE MIT AKTIVKOHLELUFTFILTERN AUSGESTATTET WERDEN, UM DEM FAHRER DIE NOTWENDIGE SICHERHEIT BEI PFLANZENSCHUTZMITTELANWENDUNGEN ZU GARANTIEREN. ZUSÄTZLICH SORGEN DIE AUFSTELLBAREN FRONT- UND HECKSCHEIBEN FÜR EINE NATÜRLICHE DURCHLÜFTUNG DER KABINE.

DAS KABINENDACH VERFÜGT ÜBER EINE DURCHSICHTIGE FESTE DACHLUKE FÜR VERBESSERTE SICHTVERHÄLTNISSE BEI FRONTLADERARBEITEN UND VIERSTARKE ARBEITSSCHEINWERFER, DIE FÜR OPTIMALE SICHT BEI NACHTARBEIT SORGEN [> ABB. I].

