

NEUER LANDPOWER, TIER 3-MOTOREN UND ELEKTRONISCHES GETRIEBE FÜR HERVORRAGENDE LEISTUNGEN

Die neu gestalteten *LandPower* sind mit den neuen F.P.T. TIER-3-Motoren und mit einem elektronisch gesteuerten Getriebe ausgestattet, die diese Traktoren bei allen Feldarbeiten sowie beim schnellen Straßentransport ideal machen.

Die neue Baureihe ist mit F.P.T NEF 2V 6-Zylinder-Motoren ausgestattet, die Tier-3-Abgasnormen erfüllen. Versehen mit Turbolader und *Luft-zu-Luft-Ladeluftkühler* leisten die neuen Motoren bis zu 157 PS und bieten hervorragende Leistungs- und Drehmomentwerte.

Der *LandPower* kann mit zwei verschiedenen Getriebeoptionen ausgestattet werden: einem völlig mechanischen Getriebe, genannt *Speed Six*, für die Version *Techno* und dem elektronisch gesteuerten Getriebe *Top-Tronic* mit *De-Clutch Control* und *Reverse Power Shuttle* für die Versionen *Comfort* und *Top-Tronic*.

Der Hydraulikkreislauf verfügt über fünf Zusatzsteuergeräte von Bosch und die Lenktriebachse kann wahlweise mit hydraulischen Aufhängungen *L.S.A.* geliefert werden.

Die Kabine bietet ergonomisch angeordnete Bedienelemente zur Erhöhung des Fahrkomforts und die auf dem Kabinendach installierte Klimaanlage verbessert die Gesundheit und Sicherheit des Arbeitsraumes.

Die schnittige Linie der Motorhaube gemäß des *Landini* Family Style und die großen Glasflächen der Kabine ermöglichen optimale Sicht bei Wendemanövern und erhöhten Fahrkomfort.



	LANDPOWER 125		LANDPOWER 135		LANDPOWER 145		LANDPOWER 165		
	TECHNO	COMFORT	TECHNO	COMFORT	TECHNO	COMFORT	TECHNO	COMFORT	
MOTOR									
F.P.T. TIER 3 MIT TURBOLADER/LUFT-ZU-LUFT-LADELUFTKÜHLER		NEF 2V		NEF 2V		NEF 2V		NEF 2V	
HÖCHSTLEISTUNG ISO	PS/KW	117/86		133/98		141/104		157/116	
HOCHSTDREHMOMENT	NM	515		590		625		691	
HUBRAUM/ZYLINDERANZAHL	CM ³	6728/6		6728/6		6728/6		6728/6	
KAPAZITÄT KRAFTSTOFFTANK	LT	260		260		260		260	
KUPPLUNG									
DOPPELSCHEIBEN-TROCKENKUPPLUNG	14" (355 MM)	●	–	●	–	●	–	●	
MECHANISCHE EINSCHALTUNG		●	–	●	–	●	–	●	
MEHRSCHEIBENKUPPLUNG IM ÖLBAD		–	●	–	●	–	●	–	
DE-CLUTCH CONTROL: KUPPLUNGSEINSCHALTUNG PER KNOPFDRUCK		–	●	–	●	–	●	–	
GETRIEBE									
SPEED-SIX + KRIECHGANGGETRIEBE + WENDEGETRIEBE 36V+36R		●	–	●	–	●	–	●	
SYNCHRONISIERTES MECHANISCHES WENDEGETRIEBE		●	–	●	–	●	–	●	
TOP-TRONIC + SPEED-SIX + KRIECHGANGGETRIEBE 108V+36R		–	●	–	●	–	●	–	
REVERSE POWER SHUTTLE: LASTWENDESCHALTUNG		–	●	–	●	–	●	–	
CRUISE CONTROL: AUTOMATISCHE EINSTELLUNG DER GESCHWINDIGKEIT		–	●	–	●	–	●	–	
ZAPFWELLE									
Zuschaltung über mechanischen Hebel		●	–	●	–	●	–	●	
MEHRSCHEIBENKUPPLUNG IM ÖLBAD		–	●	–	●	–	●	–	
ELEKTROHYDRAULISCHE ZUSCHALTUNG		–	●	–	●	–	●	–	
2 GESCHWINDIGKEITEN 540/1000 MIN ⁻¹		●	●	●	●	●	●	●	
ZAPFWELLENLEISTUNG ISO	PS/KW	100/73		114/83		120/88		135/99	
FRONTTRIEBACHSE FÜR ALLRADANTRIEB									
STARRACHSE		●	●	●	●	●	●	●	
ACHSE MIT HYDRAUL. AUFHÄNGUNGEN L.S.A. (LANDINI SUSPENDED AXLE)		○	○	○	○	○	○	○	
ELEKTROHYDRAULISCHE ALLRADZUSCHALTUNG		●	●	●	●	●	●	●	
MAX. EINSCHLAGWINKEL 55°		●	●	●	●	●	●	●	
ELEKTROHYDRAULISCHE DIFFERENTIALSPERRE TWIN-LOCK		●	●	●	●	●	●	●	
WENDERADIUS OHNE BREMSE	MM	5350		5350		5350		5350	
HECK-HUBWERK									
BETÄTIGUNG MECHANISCH		●	●	●	●	●	●	●	
ELEKTRONISCH GESTEUERTE HUBWERKREGELUNG "LANDRONIC"		Top Tronic		Top Tronic		Top Tronic		Top Tronic	
POSITIONSREGELUNG, INTERMIX, SCHWIMMSTELLUNG, SHOCK ABSORBER		●	●	●	●	●	●	●	
HUBKRAFT MIT ZWEI ZUSATZHUBZYLINDERN Ø 90 (100*)	KG	7000		7000		7000		7000	
FÖRDERMENGE HYDROPUMPEN (MIT MECHAN. HUBWERK)	L/MIN	67.7+38		67.7+38		67.7+38		67.7+38	
FÖRDERMENGE HYDROPUMPEN (MIT ELEKTRON. HUBWERK)	L/MIN	87+38 Top Tronic		87+38 Top Tronic		87+38 Top Tronic		87+38 Top Tronic	
ZUSATZSTEUERGERÄTE SERIE/WAHLWEISE		3/5	3/5	3/5	3/5	3/5	3/5	3/5	
ZUSATZSTEUERGERÄTE SERIE		5 Top Tronic		5 Top Tronic		5 Top Tronic		5 Top Tronic	
ELEKTROHYDRAULISCHER FLUSSABLENKER FÜR STEUERGERÄT		Top Tronic		Top Tronic		Top Tronic		Top Tronic	
KABINE UND FAHRERPLATZ									
KLIMAAANLAGE		●	●	●	●	●	●	●	
MECHANISCHER FAHRERSITZ		●	●	●	●	●	●	●	
LUFTGEFEDERTER FAHRERSITZ		○	○	○	○	○	○	○	
Luftgefederter Fahrersitz		Top Tronic		Top Tronic		Top Tronic		Top Tronic	
ABMESSUNGEN UND GEWICHTE									
BEREIFUNG HINTEN SERIE		480/70R38		520/70R38		520/70R38		600/65R38	
A - HÖHE ÜBER KABINE	MM	2780		2780		2800		2810	
B - RADSTAND	MM	2800		2800		2800		2800	
C - MAX. LÄNGE (MIT ZUSATZGEWICHTEN)	MM	5145		5145		5450		5450	
D - BODENFREIHEIT	MM	520		520		540		550	
E - MIN./MAX.BREITE	MM	2060/2560		2212/2612		2180/2784		2384/2884	
GESAMTGEWICHT (OHNE ZUSATZGEWICHTE)	KG	5800		5800		5950		6250	

Zeichenerklärung: ● Serie ○ wahlweise – nicht vorgesehen

NB: TOP-TRONIC und COMFORT sind gleich, wenn nicht in der Tabelle anders angegeben

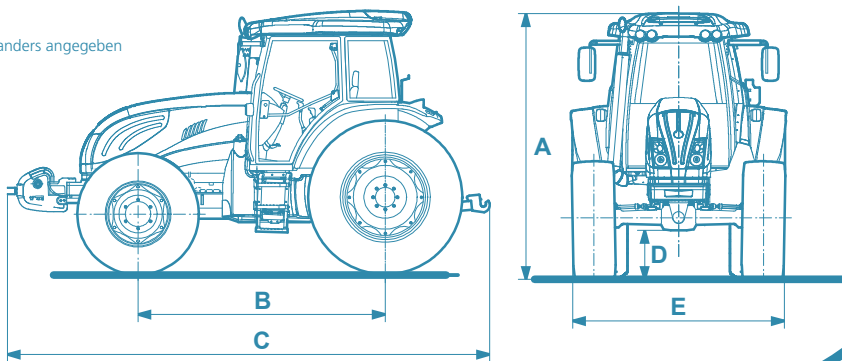

Landpower

125 - 135 - 145 - 165
TECHNO - COMFORT - TOP-TRONIC



LandPower®





NEUE F.P.T. NEF 2V TIER 3-MOTOREN MIT NEUER KIPPBARER MOTORHAUBE.

ALLE LANDPOWER-TRAKTOREN VERFÜGEN ÜBER 6-ZYLINDER-TURBOMOTOREN MIT LUFT-ZU-LUFT-LADELUFTKÜHLER UND MECHANISCHEM EINSPRITZSYSTEM, DIE EINE KONSTANTE LEISTUNG UND EINEN HOHEN DREHMOMENTANSTIEG FÜR GROSSE EINSATZFLEXIBILITÄT BIETEN.

DIE NEF 2V MOTOREN SIND LEISE UND WIRTSCHAFTLICH UND ERFÜLLEN DIE TIER 3-ABGASNORMEN.

DIE KIPPBARE MOTORHAUBE ERMÖGLICHT ERLEICHTERTEN ZUGANG ZUM MOTOR FÜR WARTUNGS- UND KONTROLLARBEITEN. > ABB. A

VORDERACHSE MIT HYDRAULISCHEN AUFHÄNGUNGEN L.S.A. (LANDINI SUSPENDED AXLE).

DIE ELEKTRONISCH GESTEUERTE ACHSE MIT HYDRAULISCHEN AUFHÄNGUNGEN GEWÄHRLEISTET HOHE GESCHWINDIGKEIT AUF UNEBENEM GELÄNDE UND VERBESSERT DIE ZUGKRAFT UND MANÖVRIERFÄHIGKEIT BEI UNVERÄNDERTER BODENFREIHEIT ZUR ERHÖHUNG DES KOMFORTS. > ABB. B

FRONTHUBWERK FÜR ERHÖHTE VIELSEITIGKEIT (WAHLWEISE).

DAS FRONTHUBWERK KAT. 2 GEWÄHRLEISTET DIE WESENTLICHEN FUNKTIONEN HEBEN/SENKEN UND SCHWIMMSTELLUNG UND BIETET EINE MAXIMALE HUBKRAFT VON 3500 KG.

DIE FRONTHYDRAULIK WURDE ZUR ERHÖHUNG DER VIELSEITIGKEIT DIESER TRAKTORENBREIHE SPEZIFISCH KONZIPIERT. > ABB. B

GETRIEBE TOP-TRONIC (108V+36R) MIT DE-CLUTCH CONTROL UND REVERSE POWER SHUTTLE.

DAS GETRIEBE TOP-TRONIC VERDREIFACHT UNTER LAST DIE 36 GÄNGE DES BASISGETRIEBES. DADURCH WERDEN INSGESAMT 108 VORWÄRTS- UND 36 RÜCKWÄRTSGÄNGE ERREICHT. DIE STEUERUNG DES TOP-TRONIC ERFOLGT ÜBER ZWEI AM SCHALTHEBEL INTEGRIERTE GRÜNE SCHALTKNÖPFE.

DIE FUNKTION DE-CLUTCH CONTROL (ORANGER SCHALTKNOPF INTEGRIERT AM SCHALTHEBEL) (> ABB. C) UND DAS REVERSE POWER SHUTTLE (LASTWENDEGETRIEBE MIT SCHALTHEBEL UNTERHALB DES LENKRADES) ERMÖGLICHEN DAS EINSCHALTEN UND DAS REVERSIEREN ALLER GÄNGE DES BASISGETRIEBES OHNE DAS KUPPLUNGSPEDAL ZU BETÄTIGEN. > ABB. D

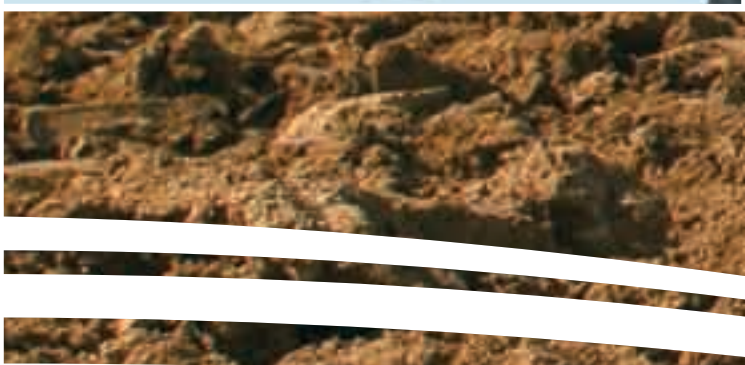
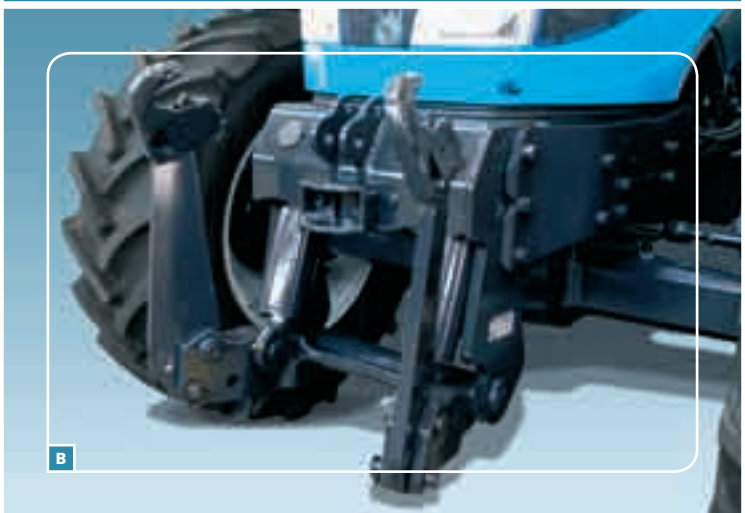



LANDPOWER, HOCHTECHNOLO



KABINE BUS AUF DEM DA KLIMAANLA

DIE KABINE MIT
PLATTFORM ZEICHN
INNENRAUM UND
ERGONOMISCH AN
DIE HEIZUNGS-, LÜFT
AUF DEM KABINEN
UND SICHERHEIT DE
AUCH EINE DURCH
ZUR ERLEICHTERUN
ARBEITSSCHEINWER
(ABB I).

GIE ZU IHREN DIENSTEN.

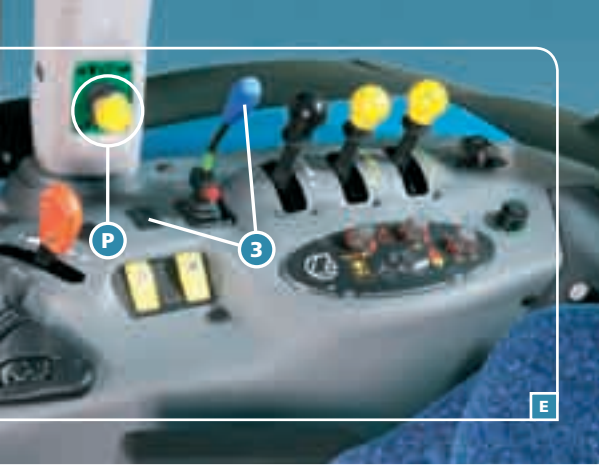

NEUE ELEKTRONISCHE HUBWERKSREGELUNG LANDTRONIC MIT SCHWINGUNGSDÄMPFER SHOCK ABSORBER.

DIE ELEKTRONISCH GESTEUERTE HUBWERKSREGELUNG LANDTRONIC MIT DEN ERGONOMISCH ANGEORDNETEN STEUERGERÄTEN (ABB. H) AN DER OVALEN KONSOLE ERFÜLLT ALLE WESENTLICHEN FUNKTIONEN (ABB. G) UND ERMÖGLICHT EINE EINFACHE UND PRÄZISE STEUERUNG DER ARBEITSGERÄTE.

DIE DÄMMEINRICHTUNG SHOCK ABSORBER KOMPENSIERT DIE BEI FAHRT MIT SCHWEREN DREIPUNKTANBAUGERÄTEN AUFTRETENDEN SCHWINGUNGEN UND VERMEIDET NICKBEWEGUNGEN FÜR EIN RUHIGES UND KOMFORTABLES LENK- UND FAHRVERHALTEN.

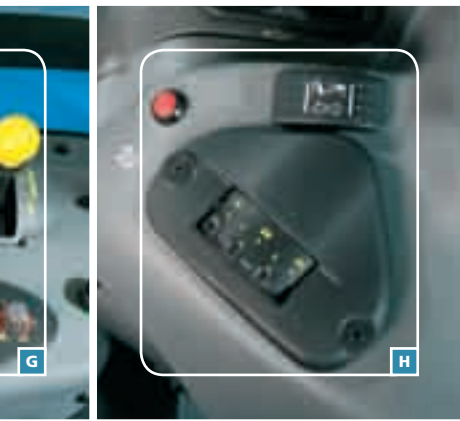

LEISTUNGSSTARKER HYDRAULIKKREISLAUF UND VIELSEITIGKEIT DER ZUSATZSTEUERGERÄTE.

DIE MAXIMALE GESAMTFÖRDERLEISTUNG DES HYDRAULIKKREISLAUFES BETRÄGT 125 LT/MIN. DER KREISLAUF BEINHÄLTET 5 ZUSATZSTEUERGERÄTE VERSCHIEDENER ART: MIT STEUERUNG ÜBER JOYSTICK FÜR FRONTLADERARBEITEN (1); MIT HEBELBETÄTIGUNG (2); MIT ÜBER SCHALTKNOPF GESTEUERTEM ELEKTROHYDRAULISCHEM FLUSSABLENKER (3). DER FLUSSABLENKER ERMÖGLICHT, DIE RECHTE HUBSTREBE, DEN OBERLENKER ODER DAS SELBE STEUERGERÄT WECHSELWEISE ZU STEuern, WAS DIE ANZAHL DER VERFÜGBAREN HINTEREN STEUERGERÄTE VON 5 ZU 7 BRINGT (ABB. E, F).

HYDRA PTO: HYDRAULISCH BETÄTIGTE ZAPFWELLE MIT 2 GESCHWINDIGKEITEN.

DIE BETÄTIGUNG DER ZAPFWELLENKUPPLUNGHEBEL ERFOLGT ÜBER EINEN DRUCKKNOPF (P) (ABB. E), DER HYDRAULISCH EINE LEICHTGÄNGIGE UND BEQUEME ZUSCHALTUNG DER ZAPFWELLE ERMÖGLICHT.

DIE 13/8-ZOLL-ZAPFWELLE BIETET ZWEI GESCHWINDIGKEITEN VON 540/1000 MIN⁻¹.



BUSINESS CLASS MIT VIELFACH INSTALLIERTER KOMFORTTECHNIKE.

AUF SILENT-BLOCKS GELAGERTE MOTOREN UND VERBESSERTE ISOLIERUNG SICH DURCH EINEN SEHR GEPFLEGTEN INTERIÖR NACH DEN NEUESTEN STANDARDS ANGEORDNETE BEDIENELEMENTE AUS. DIE KLIMASYSTEMS-UND KLIMAAANLAGE, INSTALLIERT AUF DEM DACH, VERBESSERT DIE GESUNDHEIT DES ARBEITSRAUMES. AUF DEM DACH SIND VERBESSERTE, AUFSTELLBARE DACHLUKE FÜR FRONTLADERARBEITEN UND ACHT LEISTUNGSSTÄRKE FÜR NACHTARBEIT MONTIERT.

